



# ГРУППИРОВАНИЕ

## STV 41 СТЕК МАШИНА

### Спецификации

размеры:	Длина: около 4100 мм Ширина: около 1600 мм Высота: около 2300 мм (Размеры могут варьироваться в зависимости от клиента)
Размеры продукта:	Диаметр: 170-400 мм Толщина: 5-20 мм (другие размеры по запросу)
Производительность:	до 80 изделий / мин на одну дорожку укладки или 20 штабелей по 4 продукта/мин
Значения подключения:	400 вольт / 50 Гц
Подключенная нагрузка:	около 5,0 кВт
Воздушное соединение:	мин. 6,0 бар (ISO 8573-1)

#### Возможное дополнительное оборудование:

- › Путь печати для сглаживания продуктов
- › Контроль продукта и отказ
- › Автоматический токарь продукта

21 A



› STV 40

› STV 41

#### GHD Georg Hartmann Maschinenbau GmbH

Schwalbenweg 24  
D-33129 Delbrück, Германия

тел.: +49 (0) 52 50.98 43-0  
Факс +49 (0) 52 50.98 43-33

Интернет: [www.ghd.net](http://www.ghd.net)  
Email: [info@ghd.net](mailto:info@ghd.net)

# STV 41

## автоматический укладчик

Полностью автоматическая машина для формирования штабелей продуктов специально для плоских круглых продуктов, как ливанский хлеб. Стандартная версия может быть расширена для удовлетворения специальных требований в зависимости от требований к производительности и формату продукта. Большие отдельные продукты непрерывно подаются в направлении движения и укладываются в штабеля контролируемым образом. Штабеля продуктов направляются один за другим контролируемым образом на следующие технологические устройства. Наглядная и легко доступная конструкция обеспечивает простую регулировку, очистку и контроль.

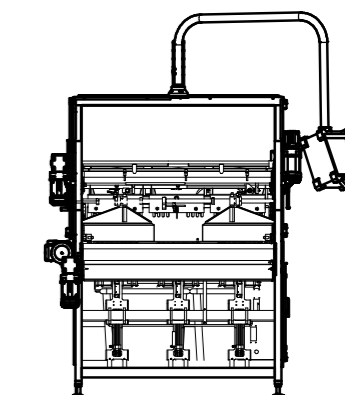
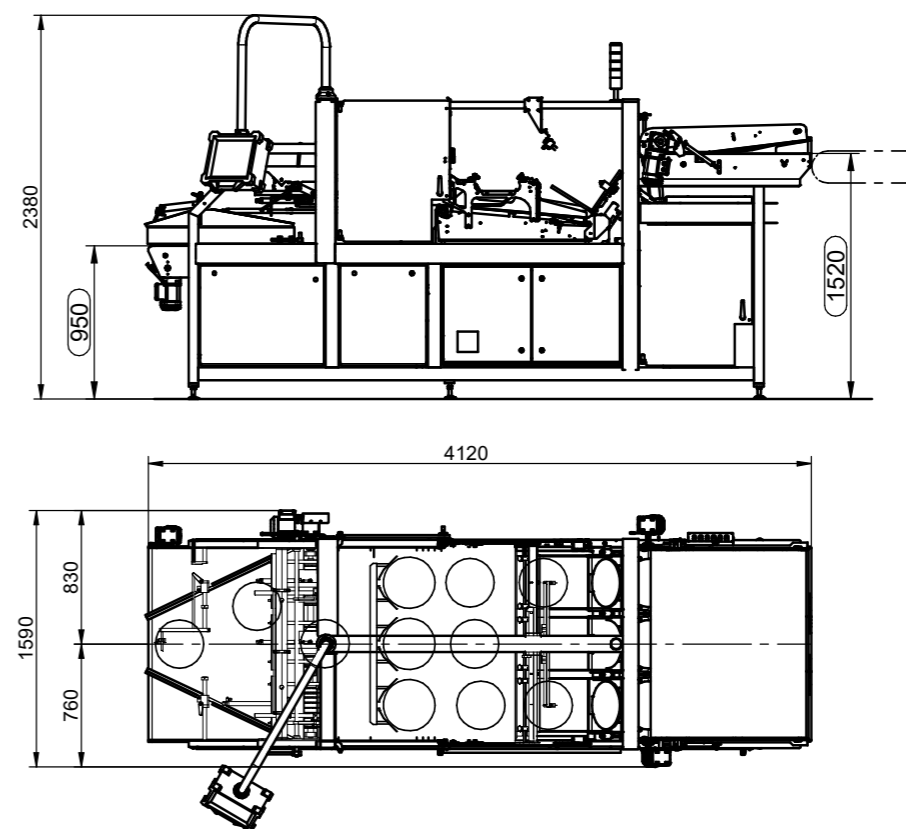

Необязательное предложение рисования.



### гибкий:

Настройка для различных форматов продуктов и стеков.



### по желанию:

Сглаживание продукта, продукт токаря.



### оптимален:

Линейный выброс продукта, включая сборный лоток.



### оптимален:

Непрерывная разгрузка готовых стеков.

