

GHD HARTMANN internacional

Con representantes en más de 35 países – visite [www.ghd.net](http://www.ghd.net)



# AGRUPAMIENTO

**STV 40**

APILADOR AUTOMÁTICO

## Datos técnicos

Dimensiones del equipo:	Longitud: aprox. 4000 mm Anchura: aprox. 1200 mm Altura de entrada: aprox. 1500 mm Altura de salida: aprox. 950 mm (las dimensiones pueden variar dependiendo de la configuración elegida por cada cliente)
Dimensiones del producto:	Diámetro: 150-360 mm / 6" - 14" Grosor: desde 8 mm / 5/16" (para otras dimensiones consultar con GHD Hartmann)
Capacidad:	hasta 80 productos / min por línea de apilado
Voltaje:	230/400 voltios / 50 Hz
Potencia necesaria:	aprox. 5,0 kW
Aire comprimido:	mín. 6,0 bar (ISO 8573-1)

### Opcionales disponibles:

- › Sistema de presión superior para aplanado de productos
- › Módulo de inspección y rechazo de productos
- › Divisor en línea
- › Dispositivo de girado de productos

**GHD Georg Hartmann  
Maschinenbau GmbH**

Schwalbenweg 24  
D-33129 Delbrück, Alemania

Teléfono: +49 (0) 5250.9843-0  
Fax: +49 (0) 5250.9843-33

Sitio web: [www.ghd.net](http://www.ghd.net)  
E-Mail: [info@ghd.net](mailto:info@ghd.net)

**GHD**  
**HARTMANN**

20 A

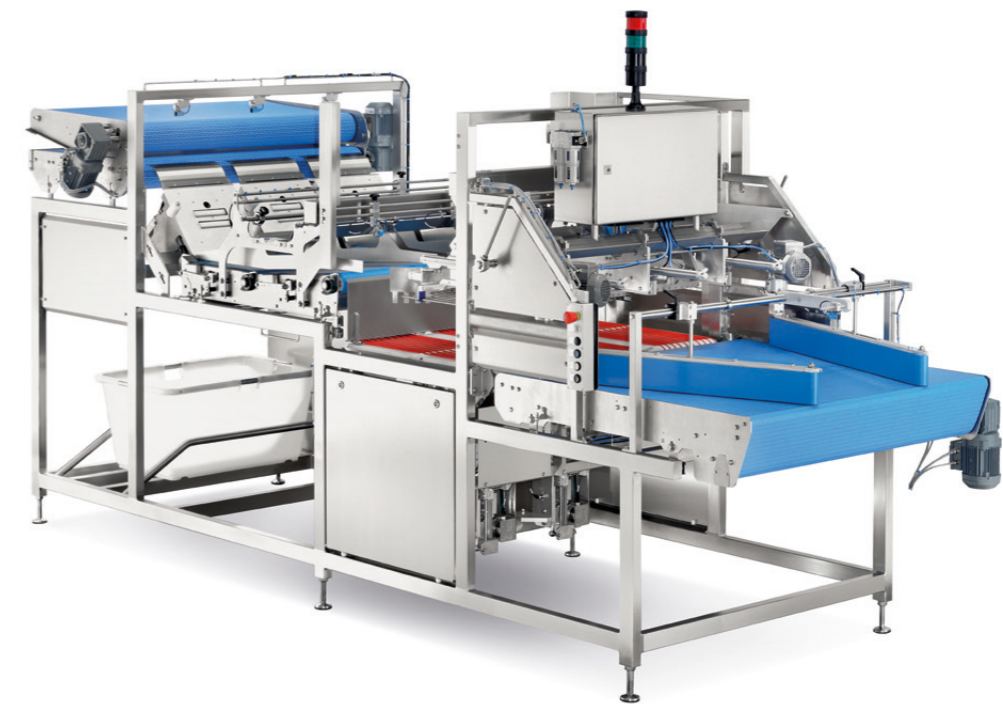

› STV 40

**GHD**  
**HARTMANN**

# STV 40

## Apilador automático

Los equipos de la serie STV de GHD Hartmann están pensados para el transporte y apilado de productos planos, tales como tortillas mexicanas o panes de pita. Estos equipos resultan perfectos para su combinación con las embolsadoras de la serie VS. Su especial diseño permite una buena visibilidad del proceso y un fácil acceso al interior del equipo para tareas de limpieza y mantenimiento.

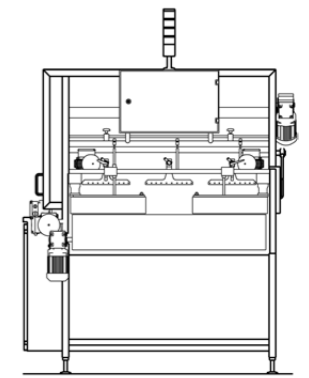
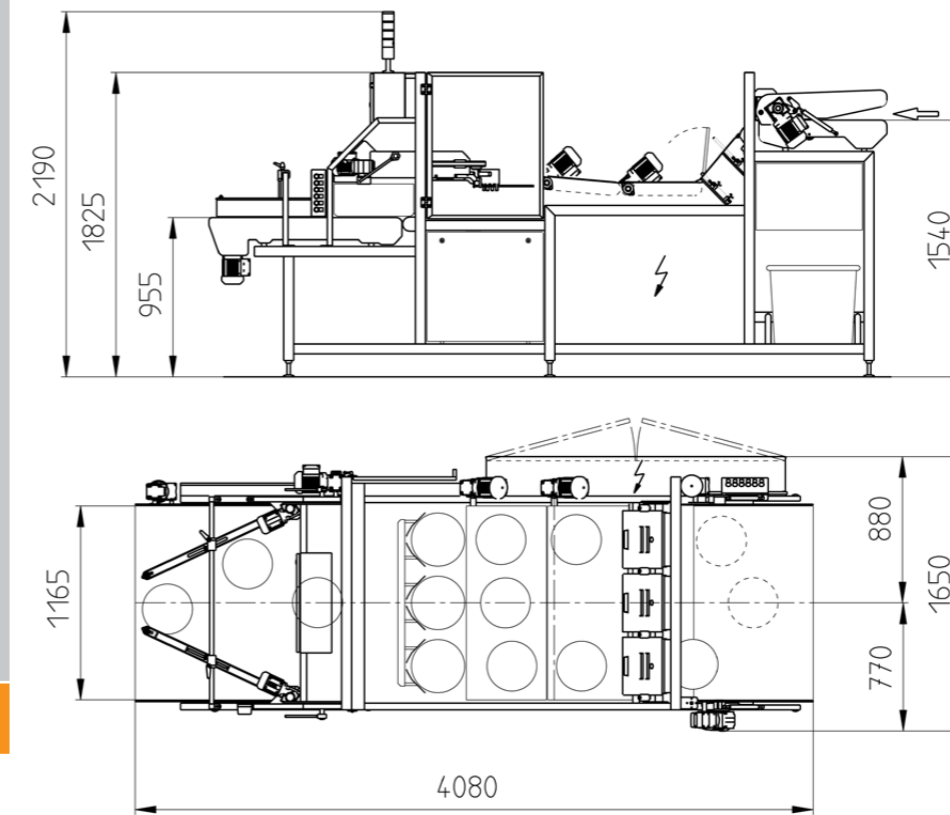

Propuesta de layout no vinculante.

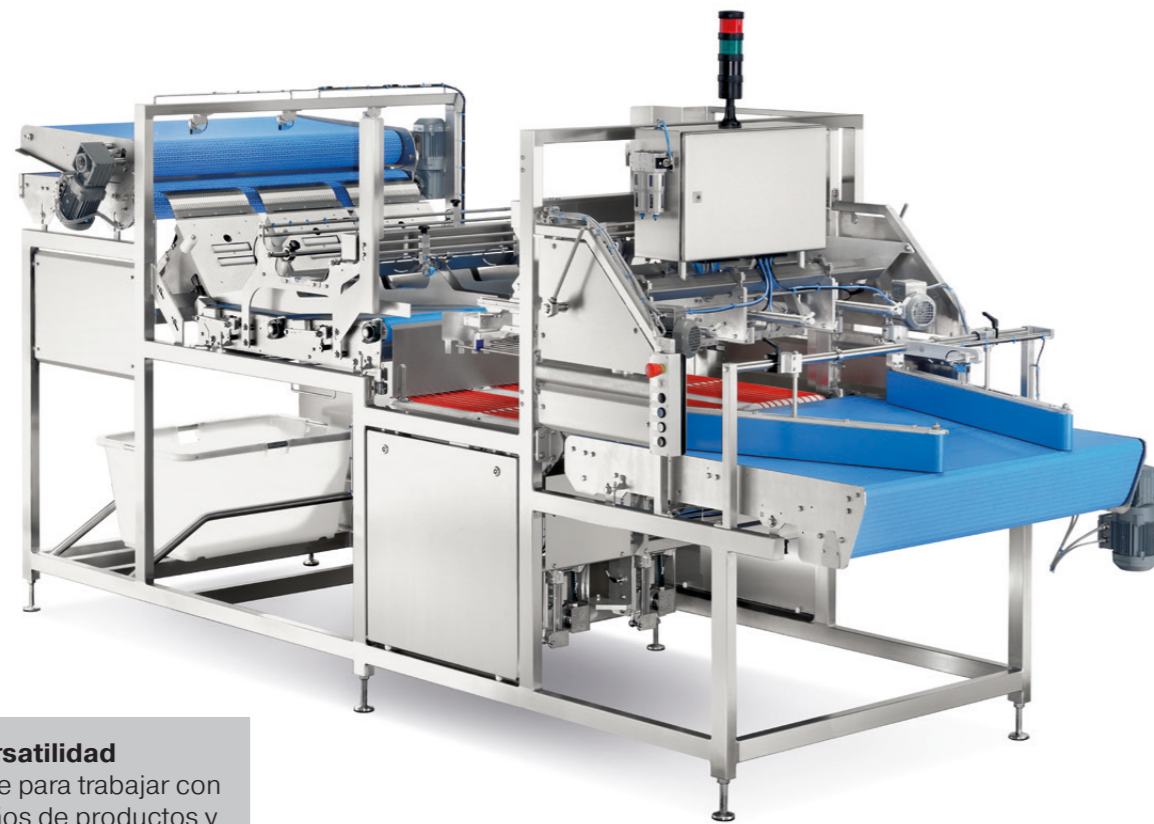

**Destacado: versatilidad**  
Equipo adaptable para trabajar con diferentes tamaños de productos y patrones de apilado.



**Opcional:**  
Aplanado y giro del producto.

**Destacado:**  
Rechazo en línea de productos, incluida la bandeja de recogida.

**Destacado:**  
Descarga continua de productos apilados.

