

GHD HARTMANN internacional

Con representantes en más de 35 países – visite www.ghd.net



AGRUPAMIENTO

STV 30

APILADOR AUTOMÁTICO

Datos técnicos

Dimensiones del equipo:	Longitud (configurable): Anchura de trabajo: Altura de entrada: Altura de salida: (las dimensiones pueden variar dependiendo de la configuración elegida por cada cliente)	aprox. 1000 mm aprox. 1200 mm aprox. 1500 mm aprox. 1050 mm
Dimensiones del producto:	Forma: productos planos (redondos, poligonales) Anchura: Longitud: Altura: (para otras dimensiones consultar con GHD Hartmann)	aprox. 80-150 mm aprox. 80-150 mm aprox. 8-15 mm
Capacidad:	hasta 80 productos / min por línea de apilado	
Voltaje:	230/400 Volt / 50 Hz	
Potencia necesaria:	aprox. 2,0 kW	
Aire comprimido:	mín. 6.0 bar (ISO 8573-1)	

Opcionales disponibles:

- › Cangilones de apilamiento intercambiables
- › Diseño del equipo a medida en función de los productos a procesar
- › Posibilidad de combinación con un agrupador, rebanadora o embolsadora de GHD Hartmann

20 A



**GHD Georg Hartmann
Maschinenbau GmbH**

Schwalbenweg 24
D-33129 Delbrück, Alemania

Teléfono: +49 (0) 5250.9843-0
Fax: +49 (0) 5250.9843-33

Sitio web: www.ghd.net
E-Mail: info@ghd.net

**GHD
HARTMANN**

- › STV 30
- › STV 40
- › STV 50
- › STV 60

**GHD
HARTMANN**

STV 30

Apilador automático



Los equipos de la serie STV de GHD Hartmann están pensados para el transporte y apilado de productos planos, tales como tortillas mexicanas o panes de pita. Estos equipos resultan perfectos para su combinación con las embolsadoras de la serie VS. Su especial diseño permite una buena visibilidad del proceso y un fácil acceso al interior del equipo para tareas de limpieza y mantenimiento.

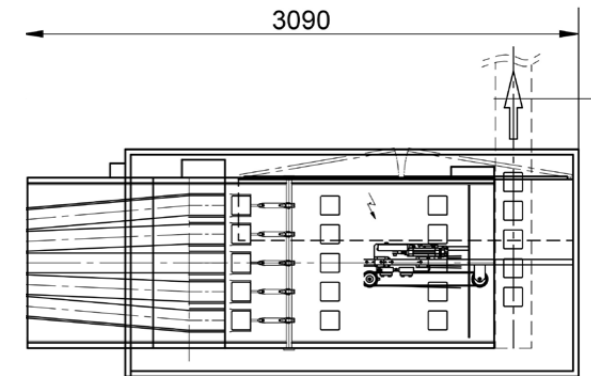
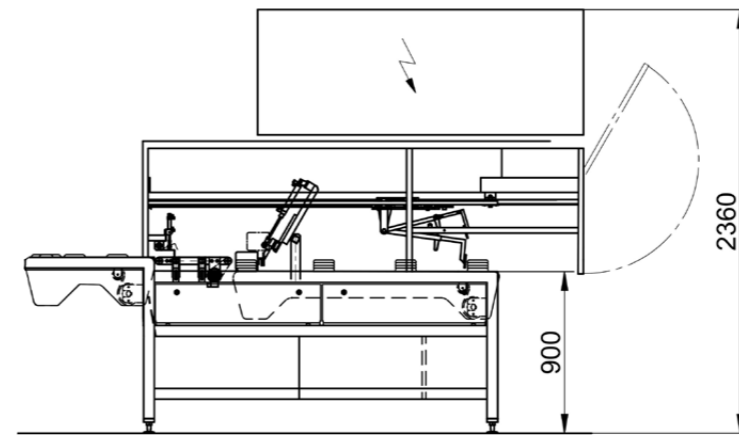

Propuesta de layout no vinculante.

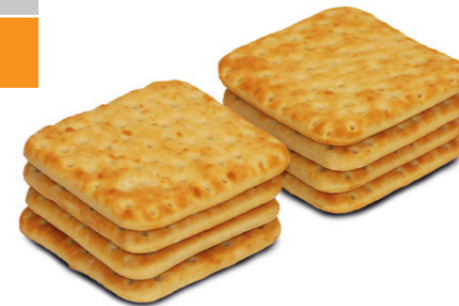
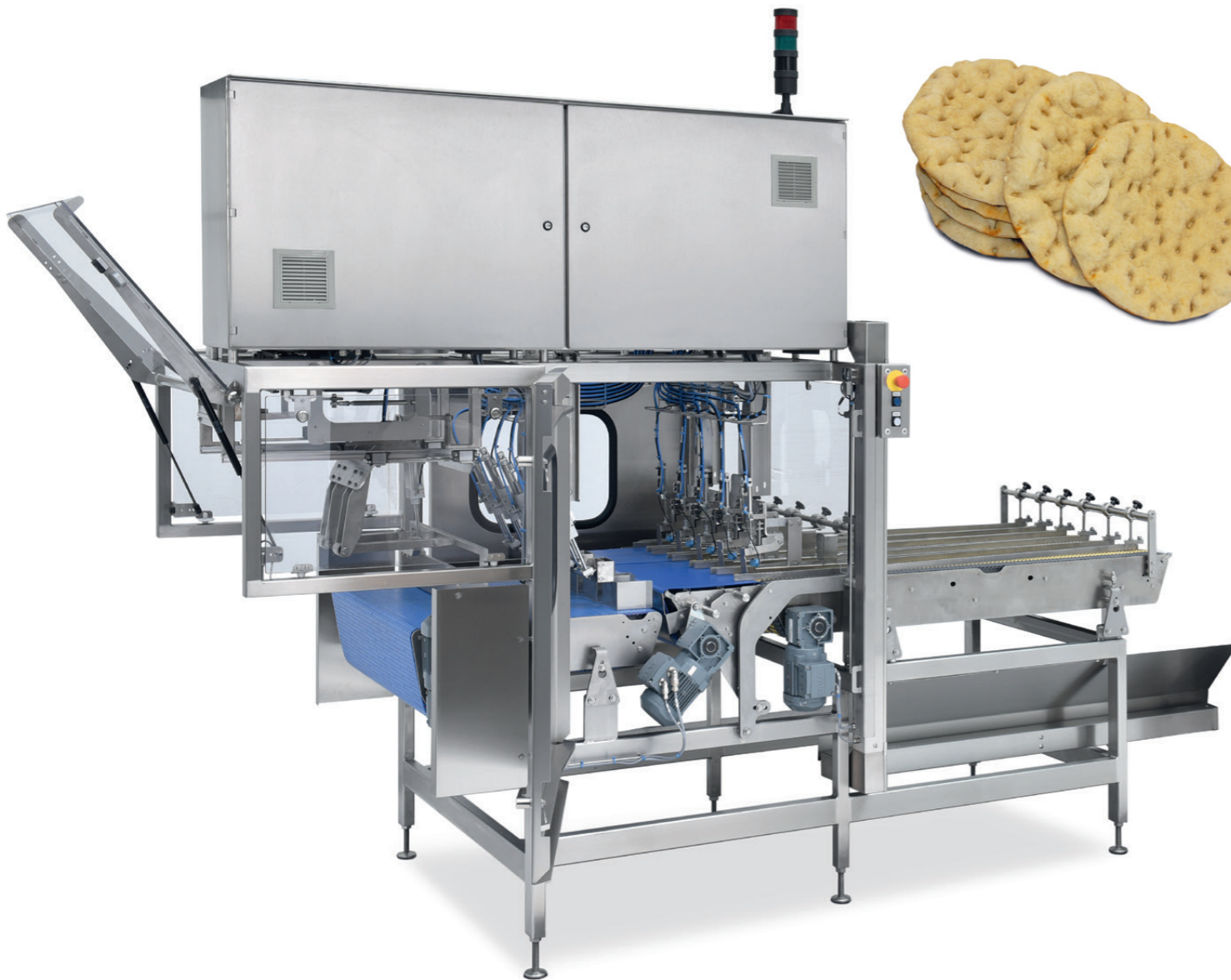

Características generales del equipo STV 30:

- > Alimentación continua de producto al sistema
- > Patrones de apilado según receta
- > Velocidad del proceso ajustable
- > Guías laterales ajustables para formar carriles de alimentación
- > Cangilones de apilamiento intercambiables en función de la forma del producto
- > Transferencia de los productos una vez apilados a una o dos envasadoras situadas a continuación

Destacado:

Buena visibilidad del interior y fácil acceso para limpieza y mantenimiento.



Destacado:

Transferencia controlada de los productos apilados a la envasadora situada a continuación.

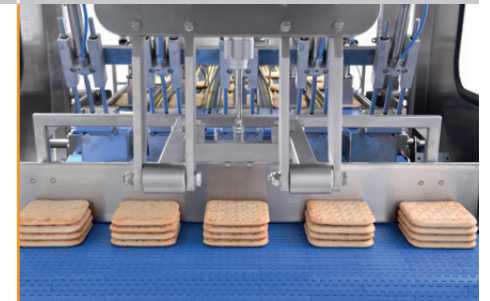

Opcional:

Posibilidad de integración en línea con otros equipos de GHD Hartmann para el transporte, división o rebanado de los productos.

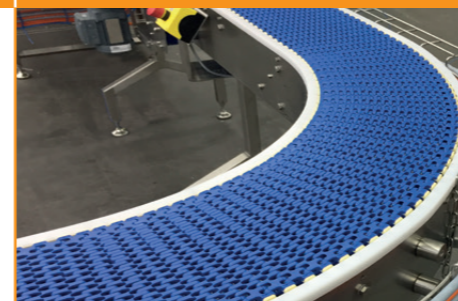

Destacado:

Carriles de alimentación independientes para permitir un apilado continuo.



Destacado:

Cangilones de apilado intercambiables.

