



# ГРУППИРОВАНИЕ

## STV 30 ГРУППА

### Спецификации

размеры:	Длина: индивидуально, от 1000 мм Ширина: около 1200 мм Высота входа: около 1500 мм Высота носика: около 1050 мм (Размеры могут варьироваться в зависимости от клиента.)
Размеры продукта:	для конкретного продукта: плоские изделия, круглые, квадратные или прямоугольные Ширина: около 80-150 мм Длина: около 80-150 мм Высота: около 8-15 мм (другие размеры по запросу)
Производительность:	до 80 изделий / мин на одну дорожку укладки
Значения подключения:	230/400 вольт / 50 Гц
Подключенная нагрузка:	около 2.0 кВт
Воздушное соединение:	мин. 6,0 бар (ISO 8573-1)

#### Возможное дополнительное оборудование:

- › Сменные кассеты для конкретного продукта
- › Индивидуальный дизайн в зависимости от ассортимента продукции
- › Автоматизация с помощью групперов, портных и упаковочных машин

20 A



#### GHD Georg Hartmann Maschinenbau GmbH

Schwalbenweg 24  
D-33129 Delbrück, Германия

тел.: +49 (0) 52 50.98 43-0  
Факс: +49 (0) 52 50.98 43-33

Интернет: [www.ghd.net](http://www.ghd.net)  
Email: [info@ghd.net](mailto:info@ghd.net)



- › STV 30
- › STV 40
- › STV 50
- › STV 60



# STV 30

## автоматический укладчик

Полностью автоматическая машина для формирования продуктовых стопок, которая может быть специально оборудована в зависимости от требований к производительности, типа продукта и формата продукта. Отдельные продукты непрерывно подаются на дорожки и укладываются в направлении движения. После того, как стопка сформирована, стопки освобождаются для отправки на следующую упаковочную машину. Четкая и легкодоступная конструкция обеспечивает легкую настройку, очистку и контроль.

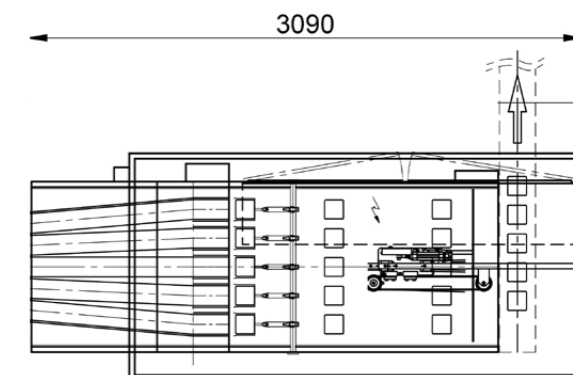
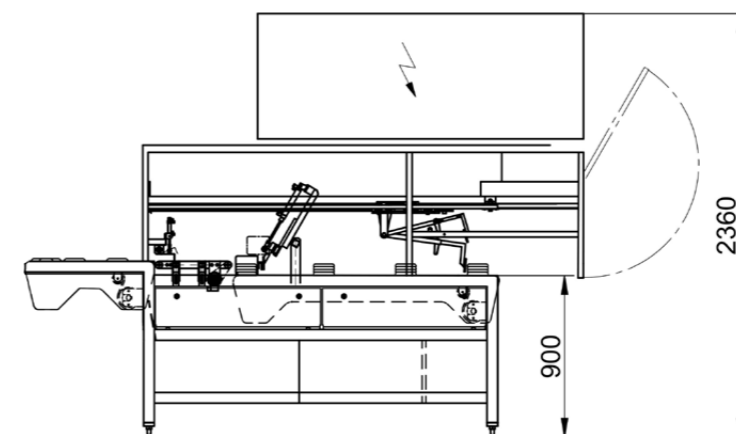

Необязательное предложение рисования.



### оптимален:

Хороший обзор и доступность для изменения продукта и очистки.

### оптимален:

Контролируемый пакетный перенос в последующую упаковочную систему.



### Обзор STV 30

- › Непрерывный, упорядоченный поток продуктов
- › Формирование партии после предварительно выбранной настройки
- › Скорость плавно регулируется
- › Впуск с регулируемыми каналами
- › Дополнительные сменные кассеты для разных форматов продукта
- › Пакетная передача, индивидуальная для клиента, на одну или две упаковочные машины

### по желанию:

Устройства производства и сбыта от Hartmann для транспортировки, распределения, резки и упаковки продукции.

### оптимален:

Отдельные каналы подачи для непрерывного формирования стопки.

### оптимален:

Сменные стековые кассеты для конкретного продукта.

