



УПАКОВКА

PP 30 МАШИНА ДЛЯ УПАКОВКИ ЯЩИКОВ

Спецификации

размеры:	Длина: около 9290 мм Ширина: около 1740 мм Высота: около 3130 мм (Компонент-зависимый)
Производительность:	30 шт. / МИН (в зависимости от продукта)
Управление:	Omron
Преобразователь частоты:	Hitachi
Пневматика:	Фесто
Значения подключения:	230/400 вольт / 50 Гц
Подключенная нагрузка:	13-18 кВт (в зависимости от компонента)
Сжатый воздух:	мин. 6,0 бар (ISO 8573-1)
Вес:	4500 кг (в зависимости от компонента)

Возможное дополнительное оборудование:

- › Уплотнительная станция с постоянным нагревом
- › КР 30 упаковщик
- › Дальнейшая станция продольной герметизации для многопутевой сварки
- › Станция выброса продуктов (в случае застревания материала из-за частей системы ниже по течению)
- › Система электростатического разряда
- › Ленточный резак с одним или двумя ленточными ножами
- › Дисковый нож с макс. 5 ножей
- › Система смены фольги без остановки производства

20 A

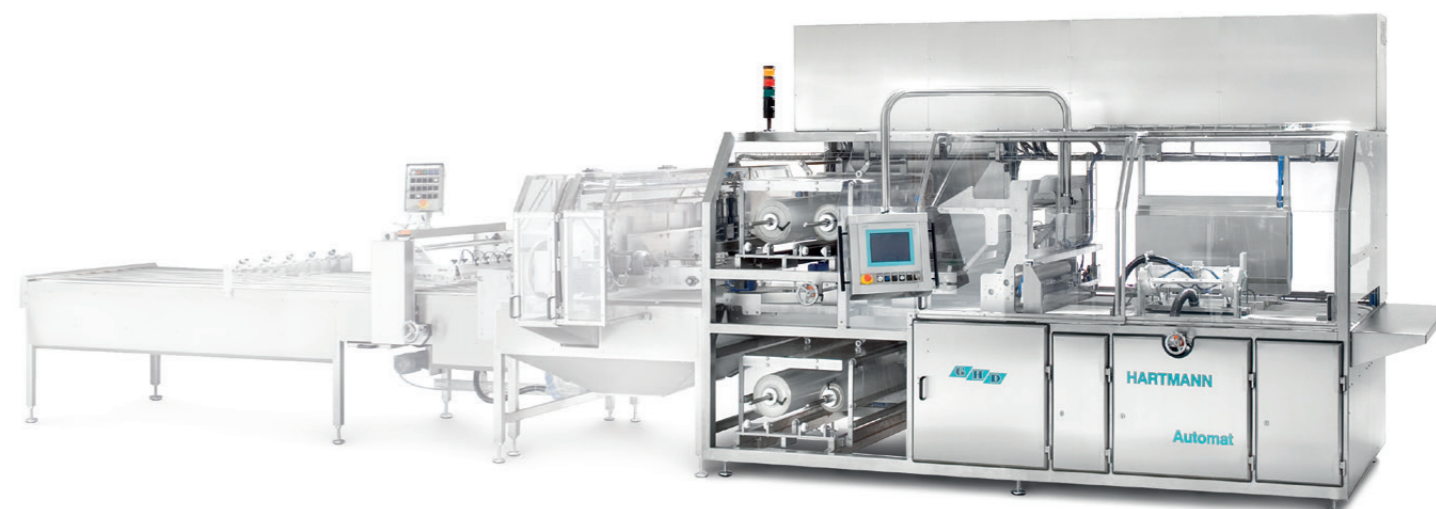

› PP 30

GHD Georg Hartmann Maschinenbau GmbH

Schwalbenweg 24
D-33129 Delbrück, Германия

тел.: +49 (0) 52 50.98 43-0
Факс +49 (0) 52 50.98 43-33

Интернет: www.ghd.net
Email: info@ghd.net



PP 30

Автомат для упаковки подушек

Машина HARTMANN для упаковки подушек PP 30 - это модульная упаковочная машина, которая может быть собрана в соответствии с требованиями заказчика. Гамбургер и хот-доги идеально подходят для этого вида упаковки. Различные размеры упаковки до 30-40 продуктов соответствуют особым требованиям рынка и условиям продукта. Упаковка изготовлена из верхней и нижней бесконечной пленки, между которыми продукты сгруппированы и герметично закрыты. Модульная конструкция позволяет добавлять дополнительное оборудование, например, ломтеры для нарезки и вскрытия перед упаковкой. Автоматический загрузчик корзин дополнительно доступен после упаковки.

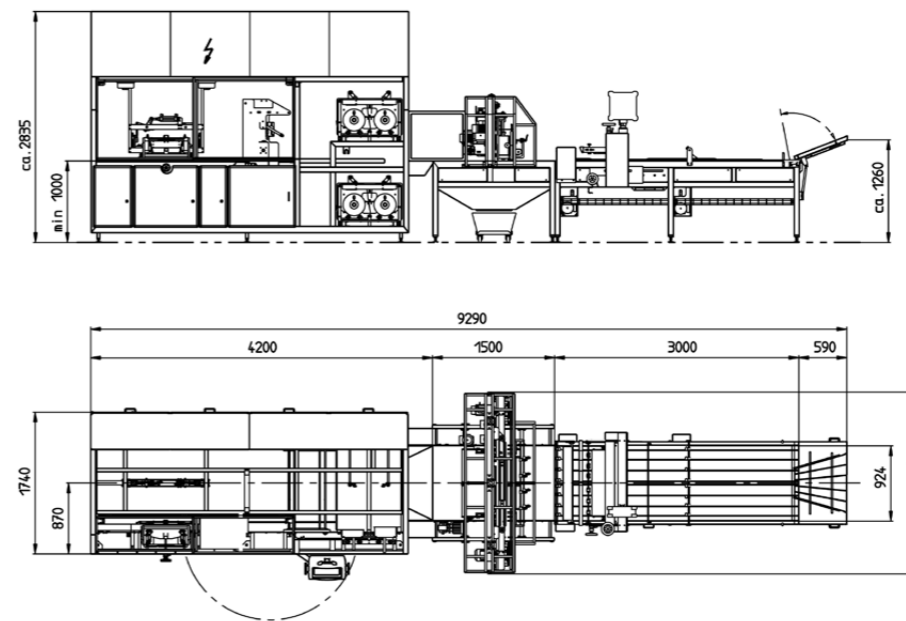

Необязательное предложение рисования.



Машина для упаковки подушек PP 30 с первого взгляда

- › Модульная структура
- › Простая и универсально конвертируемая система подачи
- › Интуитивно понятная навигация по меню
- › Управление рецептами для быстрого сохранения и изменения параметров продукта
- › Стерильный фильтр для стерилизации сжатого воздуха при контакте с продуктом
- › Схема безопасности для заправки дополнительной пленки
- › Постоянное качество уплотнения благодаря термостатируемым уплотнительным станциям
- › Уплотнительная проволока с антипригарным покрытием и длительным сроком службы
- › Технология твердого привода



↗ Линия PP 30 с группером GP и горизонтальным ленточным ножом HB для упаковки подушек.

