



VERSCHLIESSEN

EC 150 V VERSCHLIESSGERÄT

Technische Daten

Baumaße:	Länge:	ca. 1650 mm
	Breite:	ca. 1135 mm
	Höhe inkl. Cliprolle:	1210 mm
	Beschickhöhe:	ca. 750 mm
Produktabmessungen:	Länge:	80-330 mm
	Durchmesser:	bis 150 mm
Leistung:	ca. 50 /65 oder 85 Beutel / min (abhängig vom Hauptantrieb)	
Steuerung:	Omron oder Omron/Yaskawa	
Frequenzregelung oder Servoregler:	Hitachi oder Omron/Yaskawa	
Anschlusswerte:	230/400 Volt / 50 Hz	
Anschlussleistung:	ca. 2,0 kW	
Luftanschluss:	min. 6,0 bar (ISO 8573-1)	
Gewicht:	500 kg	

Mögliche Zusatzausrüstung:

- › Folienprinter „HPD“ zur Bedruckung von Kunststoff-Clipband
- › Rüttelboden zur Produktverdichtung
- › Schlagschere
- › Etikettenspender

18 C



GHD Georg Hartmann Maschinenbau GmbH

Schwalbenweg 24
D-33129 Delbrück, Germany
Tel: +49 (0)5250.9843-0
Fax: +49 (0)5250.9843-33

Web: www.ghd.net
E-Mail: info@ghd.net



- › EC 101 H
- › EC 101 HS
- › EC 101 IS
- › EC 101 KS
- › EC 104
- › EC 108
- › EC 130
- › EC 135
- › EC 140
- › EC 140 S
- › EC 150 V





EC 150 V Verschließgerät

Dieses Gerät eignet sich besonders zum Verschließen von vertikal befüllten Schüttgut-Beutelpackungen. Die Beschickung kann manuell oder durch eine vorangestellte vertikale Verpackungsmaschine erfolgen. Eine zusätzliche Synchronisation ist durch den impulsgesteuerten Antrieb des Verschließgerätes nicht erforderlich. Die befüllten Beutel werden im Verschließgerät mit Hilfe von wechselbaren Formatbechern zur Verschließeinheit und zum Ausfördertransport geführt.

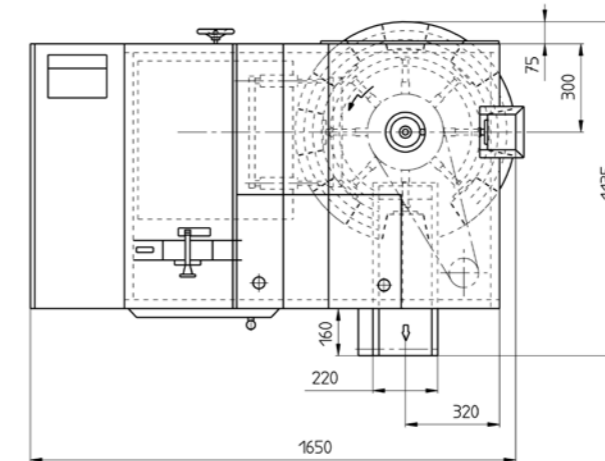
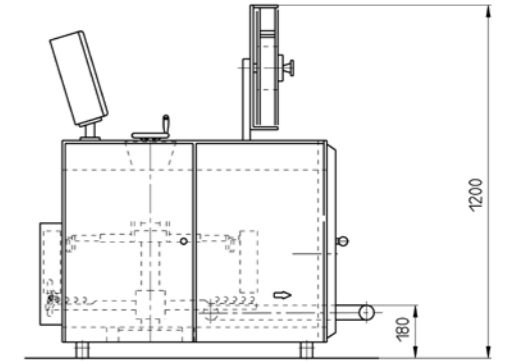
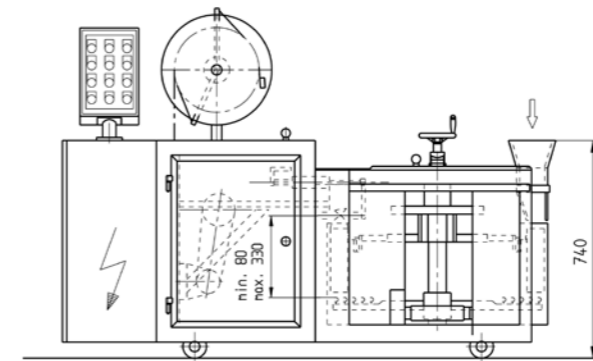

Unverbindliche Angebotszeichnung.



Verschließgerät EC 150 V im Überblick

- › Verschließen von vertikal befüllten Schüttgut-Beutelpackungen
- › Verschiedene Antriebsmotoren und Leistungsstufen auswählbar
- › Wechselbare Formatbecher für verschiedene Produktformate
- › Integriertes Clip-Verschließaggregat
- › Auf Rollen positionierbar



Optional:
Angetriebenes Band für Beutelabfuhr.

Optional:
Rüttelboden zur Produktverdichtung.

Optional: Druckgerät
Folienprinter „HPD“ zur Bedruckung von Kunststoff-Clipband.

