



GBK 240

La machine automatique pour fermetures par enroulement sécurisées

La machine GBK 240 réalise l'emballage et la fermeture de sachets préformés en matière papier ou plastique. Le côté ouvert du sachet est automatiquement enroulé et sécurisé par une étiquette adhésive papier. La machine d'emballage GBK 240 est idéale pour les pains entiers et les pains tranchés (tranches debout, pain grillé, etc.) En séparant systématiquement la zone de travail du produit de l'entraînement mécanique, cette génération de machines répond également aux exigences des salles blanches.



Schéma à titre indicatif.



La machine d'emballage automatique GBK 240 en un coup d'œil

- › Emballage et scellage automatiques des produits dans une seule machine.
- › Magasin de sacs automatique avec changement de liasse lorsque le dernier sachet est retiré de la liasse en cours.
- › Dispositif de préouverture et de soufflage des sacs à commande par impulsion
- › Filtre stérile pour la stérilisation de l'air comprimé en contact avec le produit
- › Chambre de filtration avec cartouches filtrantes vissables devant la soufflerie d'aspiration.
- › Dispositif d'aspiration des sacs (par turbine)
- › Aspiration réglable des sacs en papier via la glissière du produit.
- › Gamme de becs d'ouverture réglables en hauteur et largeur avec fixation rapide.
- › Système d'étiquetage industriel intégré
- › Alimentation automatique des produits pour pains entiers, tranchés, portionnés ou produits groupés.
- › Pour une alimentation manuelle ou en combinaison avec les trancheuses à pain GHD-Hartmann.

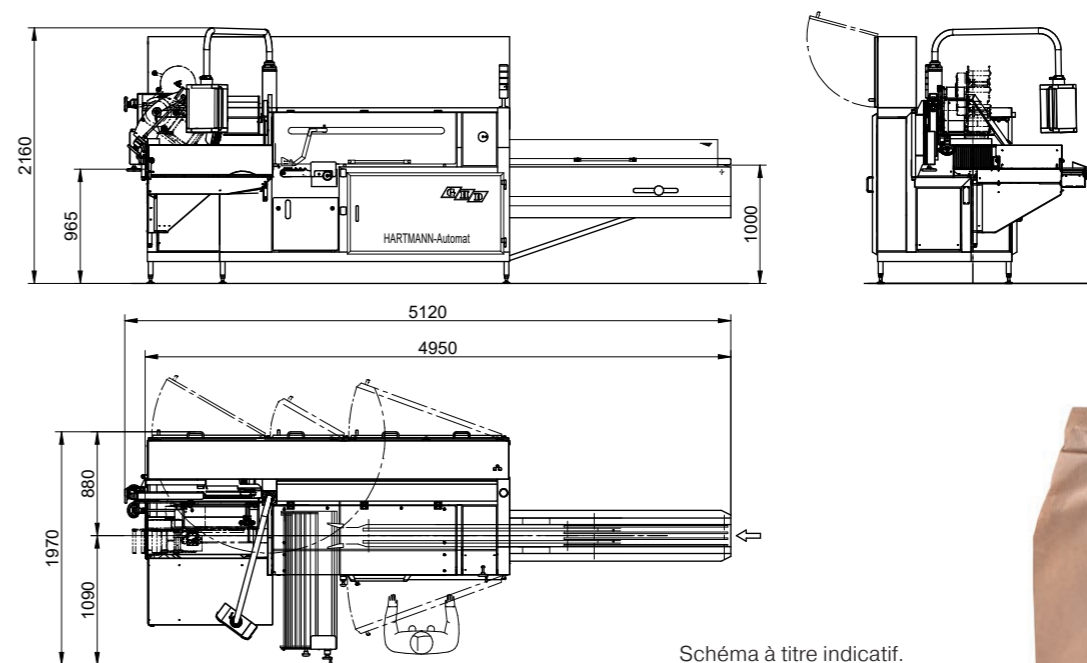
La machine d'emballage automatique peut être alimentée comme on le souhaite:

- › **,Infeed'** (surtout pour les produits non coupés): Les produits sont acheminés en ligne par des transporteurs vers la zone d'emballage.
- › **Alimentation en une seule fois** (en particulier pour les tranches verticales): Les produits sont tirés entre les porteurs par des bras d'alimentation et acheminés vers la zone d'emballage.
- › **Alimentation + alimentation ,single-stroke'**: En fonction de la gamme de produits, les deux systèmes d'alimentation peuvent être sélectionnés. De cette façon, une grande variété de produits peut être emballée avec une seule machine.

Système d'étiquetage sur support GHD:

Avec dérouleur, dépose et unité de contrôle.



Porte intérieure

Toujours à portée de main: Les plaques de format sont stockées à l'intérieur de la porte.



Magasin de sacs automatique "ABM"

Les sacs peuvent être réapprovisionnés pendant le fonctionnement de la machine.



Système d'emballage

Système d'emballage automatique breveté "Wrapclose" pour sacs en papier avec ou sans fenêtre et autres matériaux d'emballage.



Etiqueteuse

Etiqueteuse industrielle pour l'application d'étiquettes en papier imprimées individuellement. Montée sur un support multi-axes facilement accessible et convivial.



En option: Filtre à vide autonettoyant "Jet-Filter"

Les inserts du filtre sont nettoyés par des souffles cycliques d'air comprimé.

