

GHD HARTMANN internacional

Con representantes en más de 35 países – visite [www.ghd.net](http://www.ghd.net)



# CERRADO

**EC 108 SV**

DISPOSITIVO DE CIERRE Y SELLADO DE BOLSAS

## Datos técnicos:

Dimensiones del equipo:	Longitud: aprox. 3.530 mm	Anchura: aprox. 1.210 mm	Altura: aprox. 2.040 mm
Dimensiones del producto:	Longitud: 100-300 mm	Anchura: 100-165 mm	Altura: 100-160 mm
	Ancho de bolsa: máx. 340 mm	(para otras dimensiones consultar con GHD Hartmann)	
Capacidad:	aprox. 50 bolsas / min. (dependiendo de la longitud del producto)		
Control:	Omron		
Variador de frecuencia:	Hitachi		
Voltaje:	400 voltios / 50 Hz		
Potencia necesaria:	aprox. 3,0 kW		
Aire comprimido:	mín. 6,0 bar (ISO 8573-1)		
Peso:	1.500 kg		

25 A



### GHD Georg Hartmann Maschinenbau GmbH

Schwalbenweg 24  
D-33129 Delbrück, Alemania

Teléfono: +49 (0)5250.9843-0  
Fax: +49 (0)5250.9843-33

Sitio web: [www.ghd.net](http://www.ghd.net)  
Correo electrónico: [info@ghd.net](mailto:info@ghd.net)

**GHD**  
**HARTMANN**

- › EC 101 H
- › EC 101 HS
- › EC 101 IS
- › EC 101 KS
- › EC 104
- › EC 108 SV
- › EC 110
- › EC 130
- › EC 135
- › EC 140
- › EC 140 S
- › EC 150 V
- › EC 155

**GHD**  
**HARTMANN**

## EC 108

### Dispositivo de cierre y sellado de bolsas

Esta máquina de envasado consta tanto de una estación de sellado como de una estación de cierre mediante clip metálico y plegado de la moña sobrante en forma de abanico.

Se trata de un equipo apto para el envasado de todo tipo de productos, como hogazas enteras o rebanadas, de forma manual o automática, gracias a su cinta de transporte inclinada con una pendiente de 20°.

Un dispositivo especial recoge la moña de la bolsa haciendo un pliegue uniforme en forma de abanico y fijándolo con un dispositivo de cierre adicional. El resultado es una bolsa con un sellado hermético y un aspecto visual excelente.

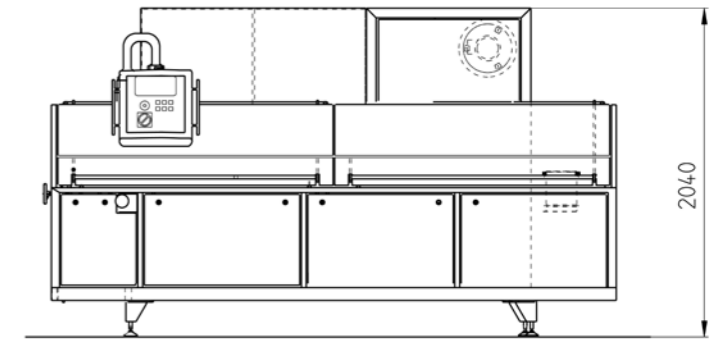
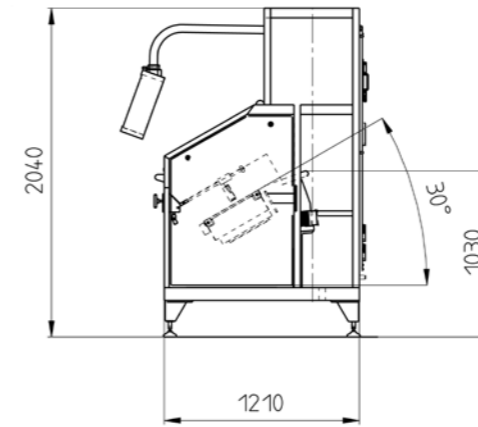

Propuesta de layout no vinculante.

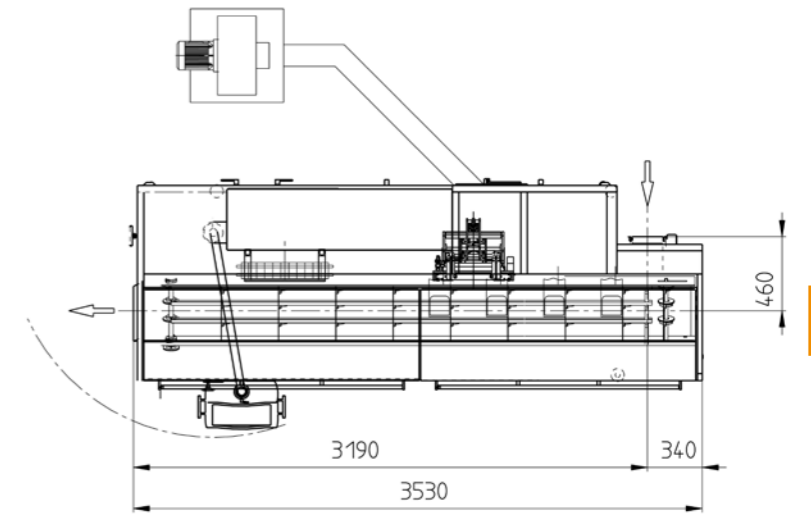

#### Características generales equipo EC 108:

- > Cerrado de bolsas de calidad optima
- > Equipo compacto
- > Tres funciones en un mismo equipo: sellado de bolsa, pliegue en abanico y colocación de cierre.

< Un dispositivo especial recoge la moña de la bolsa haciendo un pliegue uniforme en forma de abanico y fijándolo con un dispositivo de cierre adicional. El resultado es una bolsa con un sellado hermético y un aspecto visual excelente.

#### Destacado:

Excelente calidad de cierre en un equipo compacto y totalmente automático.

#### Destacado:

Las amplias y transparentes protecciones proporcionan clara visión y fácil acceso al interior.

#### Contenedor de recogida de sobrante de film

Los restos de film originados tras el sellado se extraen mediante vacío y se llevan a un contenedor intercambiable.

Maquina configurable en versión mano derecha o izquierda según las necesidades del cliente.

