

GHD HARTMANN internacional

Con representantes en más de 35 países – visite www.ghd.net



CERRADO

EC 101 IS

CLIPADORA DE BOLSAS

Datos técnicos

| | |
|---------------------------|---|
| Dimensiones del equipo: | Longitud: aprox. 1800 mm Anchura: aprox. 1060 mm Altura: mín. 1900 mm Altura de entrada: mín. 955 mm |
| Dimensiones del producto: | Longitud: máx. 400 mm Anchura: máx. 200 mm Altura: máx. 120 mm |
| Capacidad: | hasta 60 paquetes / min (dependiendo del producto) |
| Control: | Omron |
| Voltaje: | 230/400 voltios / 50 Hz |
| Potencia necesaria: | 2 kW |
| Aire comprimido: | mín. 6 bar (ISO 8573-1) |
| Peso: | 600 kg |

Opcionales disponibles:

- › Impresora de transferencia térmica „HPD“ para impresión sobre el cierre
- › Unidad de accionamiento separada para uso universal (carga tanto manual como automática)
- › Posibilidad de diseño de la cinta transportadora con diferentes inclinaciones (20°/30°/45°/60°)
- › Versión EC 101 I: para anchos de producto de hasta 360 mm
- › Compartimentos de producto ajustables en anchura

22 A



GHD Georg Hartmann Maschinenbau GmbH

Schwalbenweg 24
D-33129 Delbrück, Alemania

Teléfono: +49 (0) 5250.9843-0
Fax: +49 (0) 5250.9843-33

Sitio web: www.ghd.net
E-Mail: info@ghd.net

GHD
HARTMANN

- › EC 101 H
- › EC 101 HS
- › EC 101 IS
- › EC 101 KS
- › EC 104
- › EC 108 SV
- › EC 130
- › EC 135
- › EC 140
- › EC 140 S
- › EC 150 V

GHD
HARTMANN



EC 101 IS

Clipadora de bolsas

Esta clipadora está especialmente diseñada para combinarse con otras máquinas de envasado verticales (VFFS) u horizontales (flowpack). Gracias a su motorización, que permite un modo intermitente de trabajo, no requiere sincronización con la máquina de envasado. Las bolsas que entran al equipo son transportadas sobre una cinta transversal con un ángulo de inclinación de 20°, 30° u opcionalmente 45° y 60°. Un dispositivo de vacío integrado en la estación de clipado aspira el aire sobrante de la bolsa antes de su cierre, garantizando así un empaquetado óptimo.

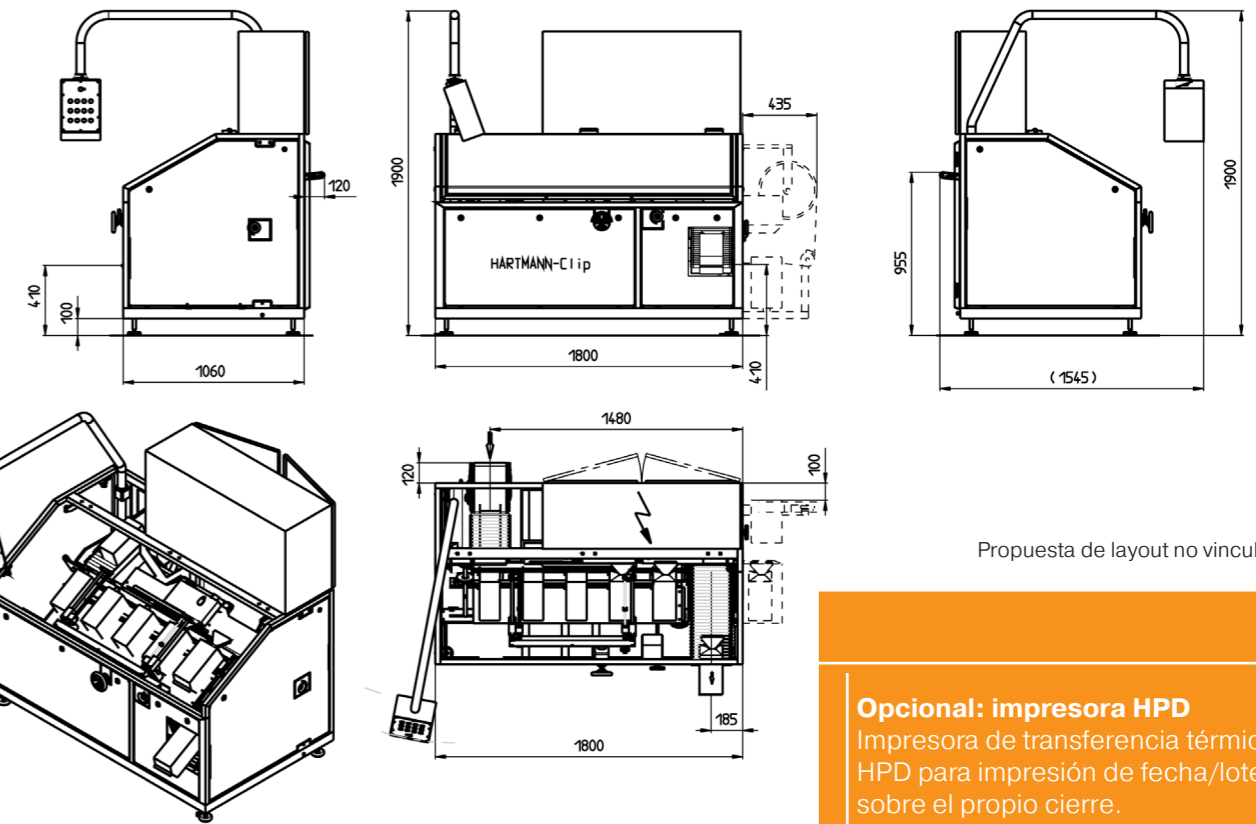

Propuesta de layout no vinculante.

Opcional: impresora HPD
Impresora de transferencia térmica HPD para impresión de fecha/lote sobre el propio cierre.



✓ **EC 101 I**
Posibilidad de diseñar el equipo para trabajar con productos de un mayor ancho, hasta 360 mm.

