



CERRADO

EC 101 HS CLIPADORA DE BOLSAS

Datos técnicos

Dimensiones del equipo:	Longitud: aprox. 1930 mm Anchura: aprox. 1355 mm Altura: aprox. 950 mm Altura de trabajo: aprox. 950 mm
Dimensiones del producto:	Longitud: 160-400 mm Anchura: 100-180 mm Altura: 50-120 mm
Capacidad:	hasta 40 paquetes / min (dependiendo del producto)
Control:	Omron
Control de frecuencia:	Hitachi
Voltaje:	230/400 voltios / 50 Hz
Potencia necesaria:	2 kW
Aire comprimido:	min. 6,0 bar (ISO 8573-1)
Peso:	350 kg

Opcionales disponibles:

- › Impresora de lámina "HPD", para imprimir en cinta de plástico

GHD Georg Hartmann Maschinenbau GmbH

Schwalbenweg 24
D-33129 Delbrück, Alemania

Teléfono: +49 (0) 5250.9843-0
Fax: +49 (0) 5250.9843-33

Sitio web: www.ghd.net
E-Mail: info@ghd.net



22 A



- › EC 101 H
- › EC 101 HS
- › EC 101 IS
- › EC 101 KS
- › EC 104
- › EC 108 SV
- › EC 130
- › EC 135
- › EC 140
- › EC 140 S
- › EC 150 V



EC 101 HS

Clipadora de bolsas

Esta máquina de envasado consta de una mesa de inflado de bolsas y un dispositivo de sellado horizontal dispuesto en ángulo recto. El bastidor de la máquina y todos los revestimientos están hechos de acero inoxidable, importante para la retención de valor a largo plazo y bueno para una limpieza simple e higiénica. Las ruedas y el diseño compacto hacen que este dispositivo de tapa flexible sea flexible y se puede usar en cualquier lugar. Se puede acceder directamente a todos los elementos de accionamiento simplemente abriendo las puertas de la máquina. Las bolsas se abren con la mesa de inflado de bolsas. El pan entero o las rebanadas de pan pueden llevarse fácilmente a mano y colocarse en la cinta transportadora transversal del producto. Los cepillos alinean la bolsa llena para permitir un resultado óptimo de empaque. Las bolsas llenas se transportan automáticamente a la estación de cierre. Un dispositivo de vacío integrado aspira el exceso de aire de la bolsa antes de cerrarla.

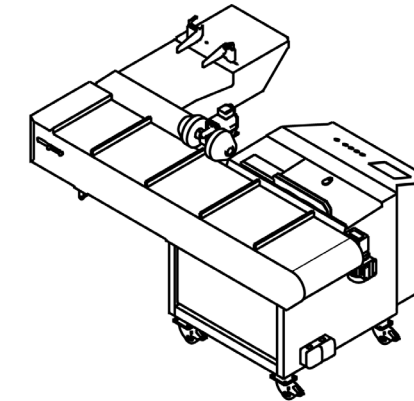
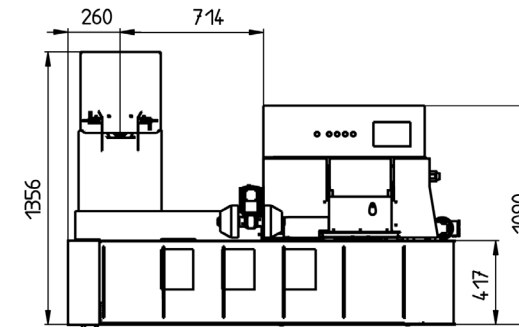
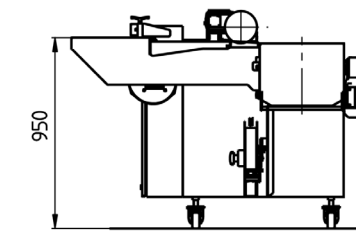
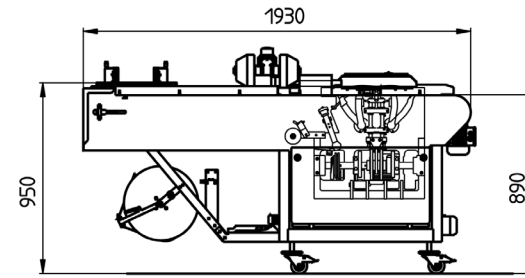

Propuesta de layout no vinculante.



La máquina de envasado EC 101 HS se puede mover y colocar fácilmente en el área de trabajo deseada, especialmente detrás de las máquinas de corte Hartmann.



Mesa de inflado ergonómica

Mesa de inflado para abrir las bolsas. El pan entero o las rebanadas de pan se pueden traer fácilmente a mano.



Panel de control

Operación intuitiva a través de una pantalla táctil compacta.



Cepillo y estación de clip de vacío

- Los cepillos alinean el producto.
- El dispositivo de aspiración aspira el exceso de aire de la bolsa.



Opcional: impresora HPD

Impresora de transferencia térmica HPD para impresión de fecha/lote sobre el propio cierre.

