

ENSACHAGE

ABT DISPOSITIF DE GONFLAGE DE SAC

Spécifications techniques

Dimensions:	Longueur:	environ	800 mm
	Largeur:	environ	400 mm
	Hauteur de travail:	environ	870 mm
Product dimensions:	Longueur:	jusqu'à	400 mm
	Largeur:	jusqu'à	180 mm
	Hauteur:	jusqu'à	120 mm
Sortie:	En fonction des produits et des options de manipulations manuelles		
Matériel d'emballage:	Sacs préfabriqués en polyéthylène (PE), polypropylène (PP) ou papier.		
Alimentation électrique:	400 volts / 50 Hz		
Puissance:	0,3 kW		
Poids:	30 kg		

Équipement supplémentaire possible:

- › Châssis de base avec hauteur de travail réglable manuellement par volant +/- 100 mm
- › Table de gonflage allongée pour les produits jusqu'à 600 mm

GHD Georg Hartmann Maschinenbau GmbH

Schwalbenweg 24
D-33129 Delbrück, Allemagne
Tél.: +49 (0) 5250.9843-0
Télécopie: +49 (0) 5250.9843-33
Site web: www.ghd.net
Courriel: info@ghd.net



› Dispositif de gonflage de sac ABT

ABT

Dispositif de golfage de sac

Dispositif pour remplir manuellement des sachets préformés avec des produits. L'appareil se compose d'une table de support de produit avec plaques de guidage et d'une table de support de sachets avec turbine de soufflage. Les produits sont déposés manuellement sur la table de support produit. Le sachet supérieur est gonflé via la turbine. Les sacs d'emballage sont facilement remplis en déplaçant manuellement les produits depuis la table de support dans le sachet et avec l'aide des plaques de guidage. Le sac rempli est séparé de la pile de sacs avec une légère pression continue. Il peut être envoyé à l'étape suivante.



Schéma à titre indicatif.



Ergonomie

Bonne clarté et manipulation manuelle aisée.

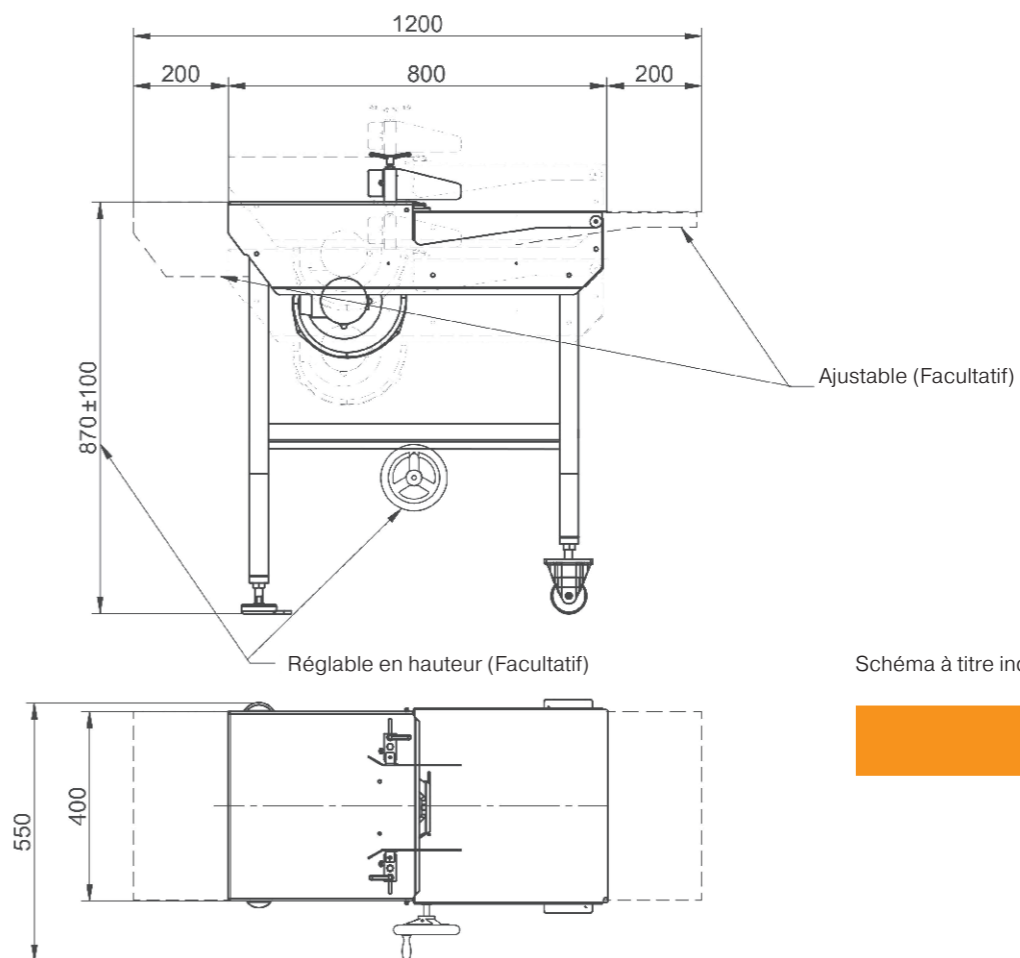
Turbine de gonflage intégrée

Souffleur pour la pré-ouverture des sacs.

Flexible

Plaques extensibles ajustables pour différentes largeurs de produits.

Changement rapide de sac

Dispositif pour recevoir des piles de sacs en largeur non ajustée.

