

GHD HARTMANN международный
Представительства в более чем 42 странах – см. www.ghd.net



УПАКОВКА

SW 40 МАШИНА ДЛЯ БОКОВОЙ СВАРКИ

Спецификации

размеры:	Длина: около 2350 мм Ширина: около 1700 мм Высота: около 2250 мм
Размеры продукта:	Длина: до 250 - 600 мм Ширина: до 200 - 400 мм Высота: до 60 - 170 мм
Производительность:	20 шт. / МИН (в зависимости от продукта)
Управление:	Siemens
Преобразователь частоты:	SEW
Пневматика:	Фесто
Значения подключения:	400 вольт / 50 Гц
Подключенная нагрузка:	4 кВт
Сжатый воздух:	мин. 6,0 бар (ISO 8573-1)
Вес:	ок. 1100 кг

23 A



› SW 40

**GHD Georg Hartmann
Maschinenbau GmbH**

Schwalbenweg 24
D-33129 Delbrück, Германия

тел.: +49 (0) 52 50.98 43-0
Факс +49 (0) 52 50.98 43-33

Интернет: www.ghd.net
Email: info@ghd.net

GHD
HARTMANN

GHD
HARTMANN

SW 40

Машина для боковой сварки

Запечатывающее устройство HARTMANN SW 40 L идеально подходит для полной упаковки в пленку отдельных или сгруппированных продуктов. Переменные размеры упаковки отвечают специфическим требованиям рынка и условиям, связанным с продукцией. Упаковки создаются из непрерывной пленки, которая складывается и подается поперек в два слоя из рулона. Внутри машины продукты проходят между разделенными верхней и нижней пленками. Перед окончательным запечатыванием из упаковки удаляется воздух. Пленка запечатывается в поперечном и продольном направлении. Свесы разделенной пленки собираются на предусмотренном для этого ролике. Хорошая доступность обеспечивается большими дверными проемами и раздвижными или поворотными элементами. Регулировочные устройства находятся в непосредственном доступе и обеспечивают оптимальное управление.

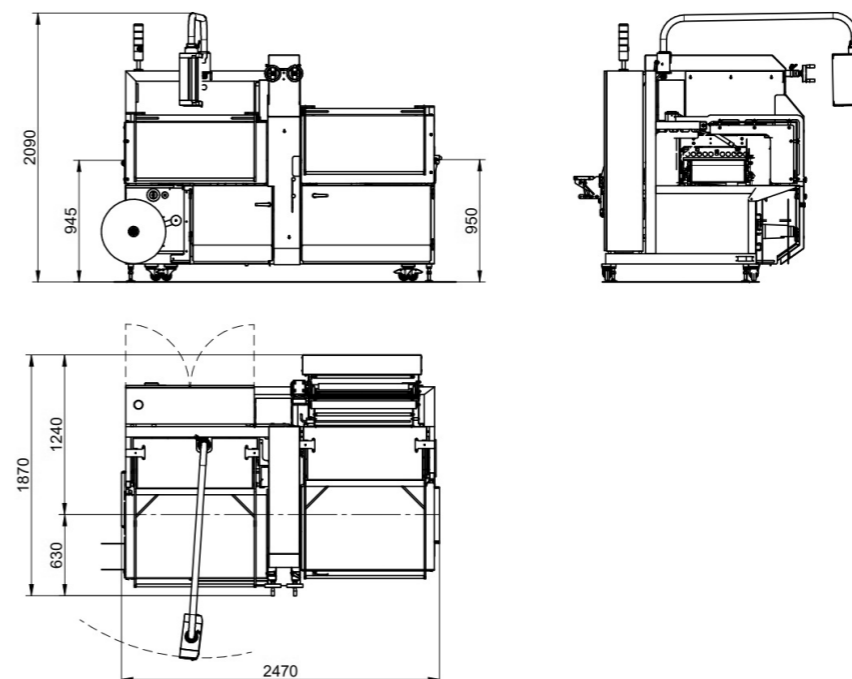

Необязательное предложение рисования..



Обзор машины для боковой сварки SW 40

- › Рама машины из сварной стали VA, стандартная
- › Приводная конвейерная система с регулируемой скоростью
- › Подающая лента может быть отведена в сторону для ручной подачи пленки
- › Магазин пленки 1-кратный с регулируемым вручную положением размотки
- › Режим ручной настройки для вставки пленки
- › Продольное и поперечное запечатывание, с постоянным подогревом и антипригарным покрытием
- › Регулировочный узел для поперечной запечатывающей планки, ручное позиционирование по высоте и ширине
- › Станция поперечного запаивания может выдвигаться в сторону
- › Складывается - упрощенный доступ для обслуживания
- › Удаление воздуха из упаковки через ланцет по принципу инжектора
- › Барабан для намотки секций пленки, с приводом
- › Удобная панель управления, с поворотным держателем
- › Управление + сенсорный экран Siemens



Пищевой класс

Все материалы, контактирующие с продуктом, изготовлены из нержавеющей стали или пластика, одобренного для контакта с пищевыми продуктами.

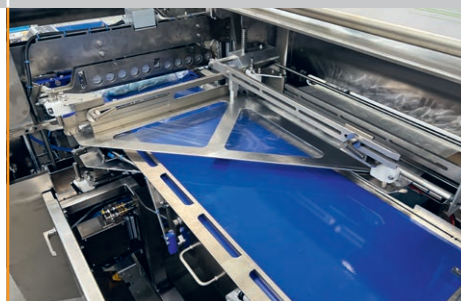

Центральная точка регулировки

Все настройки для изменения продукта с помощью двух маховиков.

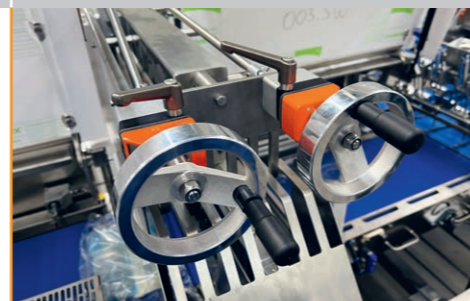

Легкий доступ

Для обслуживания и ремонта.



Закрытая упаковка

Эвакуация по принципу инжектора.

